

LAMP スライドドア用デザインラッチハンドル MDHL 型 取付説明書

このたびは、弊社製品をご採用いただきありがとうございます。

取付作業前に本説明書をよくお読みのうえ、正しく取り付けてください。

誤った取り付けは、施工時だけでなく使用時に思わぬけがをする恐れがあります。本書の説明、注意事項を守ってください。

取り付け後はお使いになる方に本書を渡し、いつでも取り出せるようにしてください。

本製品について

工作機械などのスライドドア用ラッチハンドルです。

ハンドルを引くと同時にラッチが解除される、ワンアクションタイプです。

安全にお使いいただくために

本製品は、引戸の開閉用のハンドルです。これ以外の用途に使用しないでください。

本製品を分解しないでください。

加工図

※印はフック付ブラケットのフック中心に合うよう注意して加工ください。

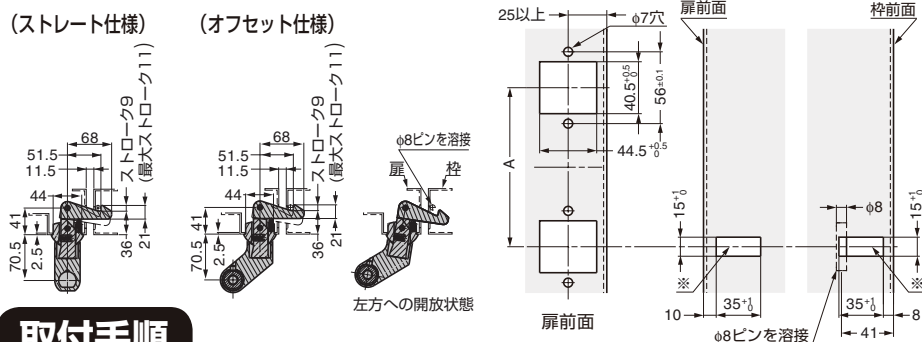

構成部品

ストレート仕様

オフセット仕様

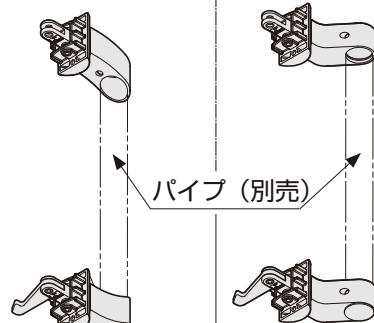

- 固定部品…2ケ (ブラケットに付属)
- 六角止めねじ…2ケ (ブラケットに付属)

準備していただく工具

- 六角棒スパナ呼び 4、6
- M6 ねじ…4本

取付手順

1. 固定部品の取り付け

パイプの両端に、固定部品（ブラケットに付属）をフランジが当たるまで差し込み、ねじを六角棒スパナ呼び6で締めます。ねじが空回りする時は、固定部品を外して止めねじを少し締めてください。

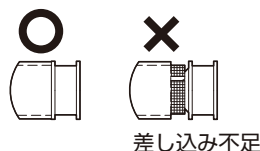

ねじの適正締付トルク：呼び6

2. ブラケットの取り付け

両方のブラケットをパイプにはめて、止めねじ（ブラケットに付属）を六角棒スパナ呼び4で締めて固定します。

ねじの適正締付トルク：12.5N・m (127kgf・cm)

※ねじ用接着剤をご使用ください。

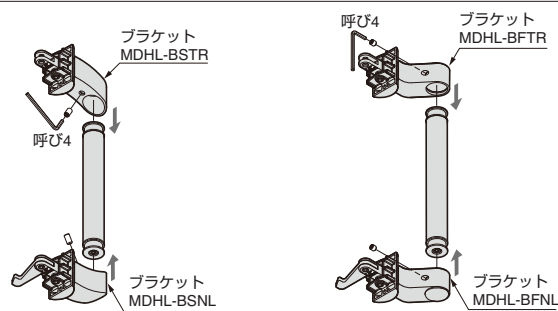

3. 筐体への取り付け

取付面に M6 ねじ（お客様でご用意）で固定します。

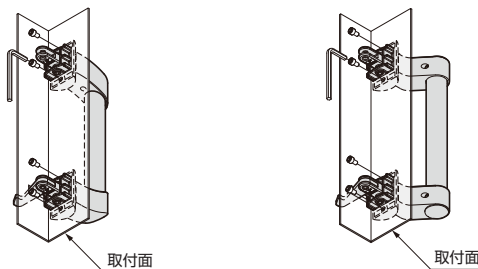

本製品に関するご質問・ご相談は、お買い求めいただいた販売店、または下記の窓口にお問い合わせください。

アーキテクトサポート室 電話番号 03 (3864) 1122
受付時間 月～金 9:00～17:30 (年末・年始・夏季休暇等は除く)

FAX 03 (3863) 6875
E-mail: support@sugatsune.co.jp
東京都千代田区岩本町2-5-10 〒101-0032

SUGATSUNE スガツネ工業
LAMP 印の機能&デザイン金物メーカー

ISO 9001 (JSAQ384)・ISO 14001 (JSAE597) 審査登録
※ISO9001:国内各拠点 ※ISO14001:千葉事業部 千葉工場 および 物流事業部 物流センター
http://www.sugatsune.co.jp/

Thank you for selecting this MDHL handle. Please follow the instructions in this manual for proper installation.

SET PARTS

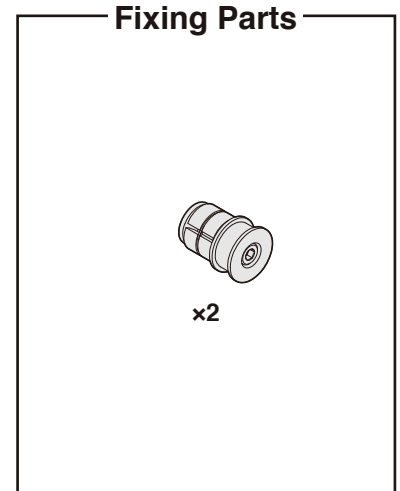
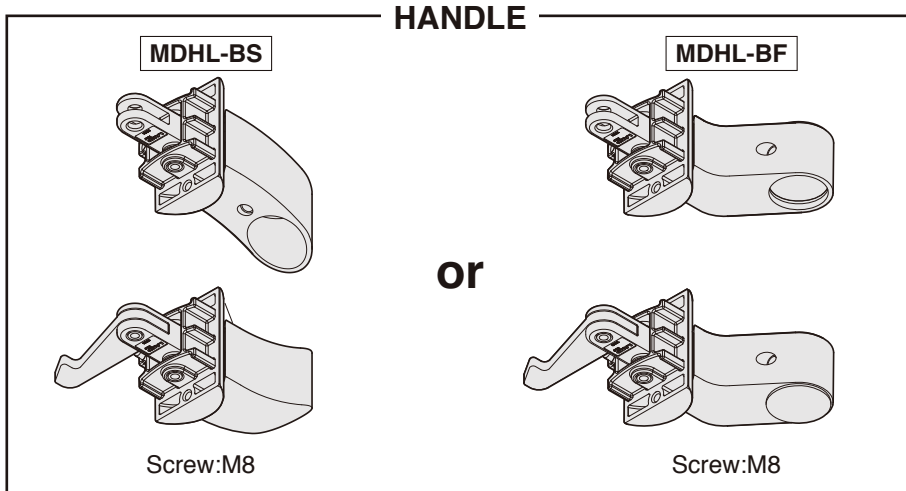

NOT INCLUDED

Pipe x1

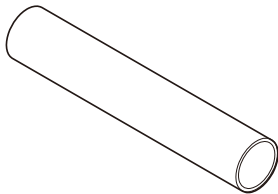

hex key:4 , 6

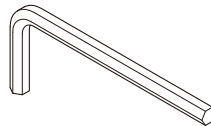

Installation screw M6



INSTALLATION

